

Sistema Di Ottimizzazione Elastica Dei Potenziali Termici

By Minghelli Stefano & Righi Alessandro

www.camidepurazioni.it

23/02/2016 Modena



LA CAMI DEPURAZIONI SRL
DA OLTRE 40 ANNI REALIZZA SISTEMI
DI DEPURAZIONE FUMI, ACQUA, POLVERI
E **RECUPERO ENERGETICO.**

www.camidepurazioni.it

IMPIANTI DI RECUPERO ENERGETICO IN CERAMICA

- **Il nostro obiettivo** è quello di progettare e sviluppare impianti di recupero calore personalizzati applicabili a qualsiasi tipologia e marca di macchina termica produttiva, sia in contesti di nuovi *lay out*, che impiantistiche esistenti.
- **l'attenzione** e la necessità di ridurre l'impatto ambientale dovuto alle emissioni derivanti dalla combustione dalle macchine termiche utilizzate nel processo ceramico, la CAMI ha sviluppato un proprio "*know how*" rivolto alle soluzioni personalizzate in materia di recupero termico.

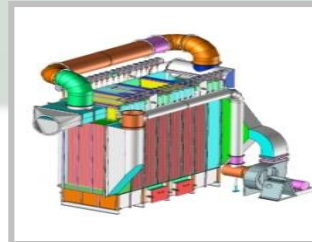

www.camidepurazioni.it

OBIETTIVO:

Studio di fattibilità e progetto:

Il nostro impegno è quello di realizzare Impianti di recupero di calore efficienti e versatili, in modo tale da consentire ai ricettori l'utilizzo automatico dei potenziali termici disponibili, garantendo l'installazione dal punto di vista esecutivo e del risultato in termini di efficienza energetica e riduzione di impatto ambientale.



Contesto impiantistico ceramico
pre-esistente *con resa pari a*
1 800 000 kCal/h



www.camidepurazioni.it

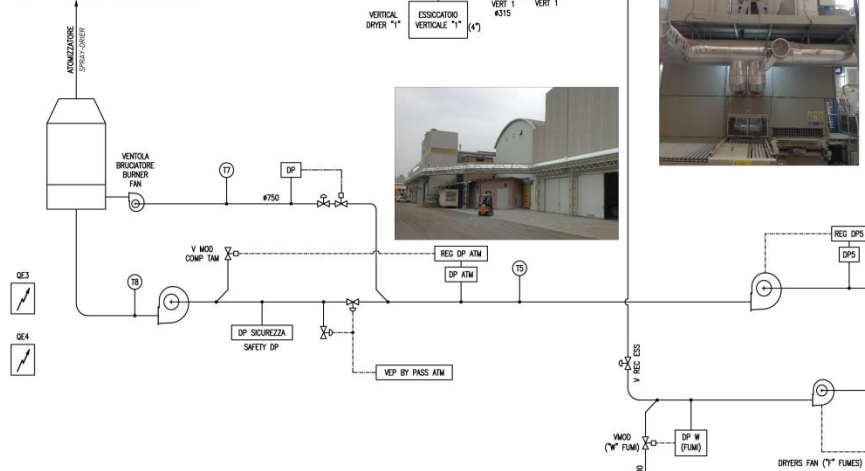
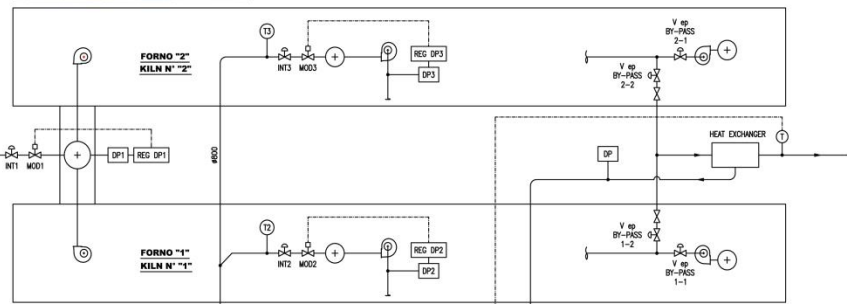
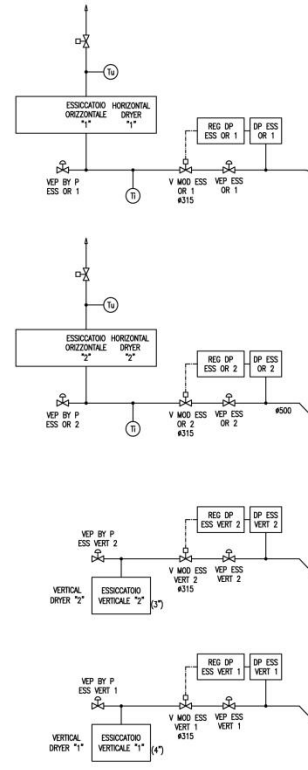
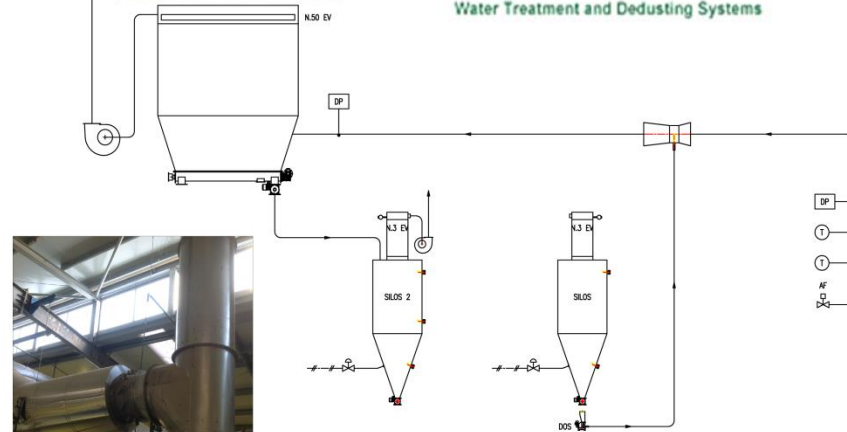

PERSONALIZZAZIONE SISTEMI DI CONFERIMENTO ARIA CALDA AI RICETTORI DI DIVERSE MARCHE E TIPOLOGIE



PERSONALIZZAZIONE SISTEMI DI CONFERIMENTO ARIA CALDA AI RICETTORI DI DIVERSE MARCHE E TIPOLOGIE DI ATOMIZZATORI

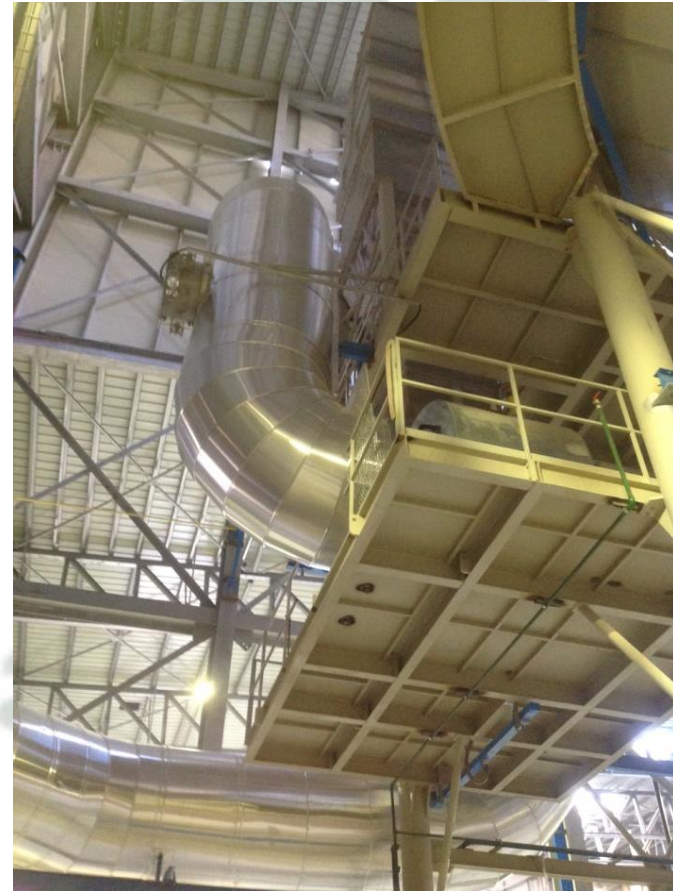

PERSONALIZZAZIONE SISTEMI DI CONFERIMENTO ARIA CALDA AI RICETTORI DI DIVERSE MARCHE E TIPOLOGIE PER LA MACINAZIONE A SECCO



ESSICCATOI



SCAMBIATORI DI NUOVA GENERAZIONE MOD. HEX AUTOPULENTI AD ALTO RENDIMENTO



SCAMBIATORI DI NUOVA GENERAZIONE MOD. HEX AUTOPULENTI AD ALTO RENDIMENTO



SCAMBIATORI DI NUOVA GENERAZIONE MOD. HEX AUTOPULENTI AD ALTO RENDIMENTO



SCAMBIATORI DI NUOVA GENERAZIONE MOD. HEX AUTOPULENTI AD ALTO RENDIMENTO



SCAMBIATORI DI NUOVA GENERAZIONE MOD. HEX AUTOPULENTI AD ALTO RENDIMENTO



SCAMBIATORI DI NUOVA GENERAZIONE MOD. HEX AUTOPULENTI AD ALTO RENDIMENTO



SCAMBIATORI DI NUOVA GENERAZIONE MOD. HEX AUTOPULENTI AD ALTO RENDIMENTO



SCAMBIATORI DI NUOVA GENERAZIONE MOD. HEX AUTOPULENTI AD ALTO RENDIMENTO



SCAMBIATORI DI CALORE SU ARIA DI SCARICO FILTRO ATM



SISTEMI DI GESTIONE/SUPERVISIONE E CONTABILIZZAZIONE DEI RECUPERI TERMICI

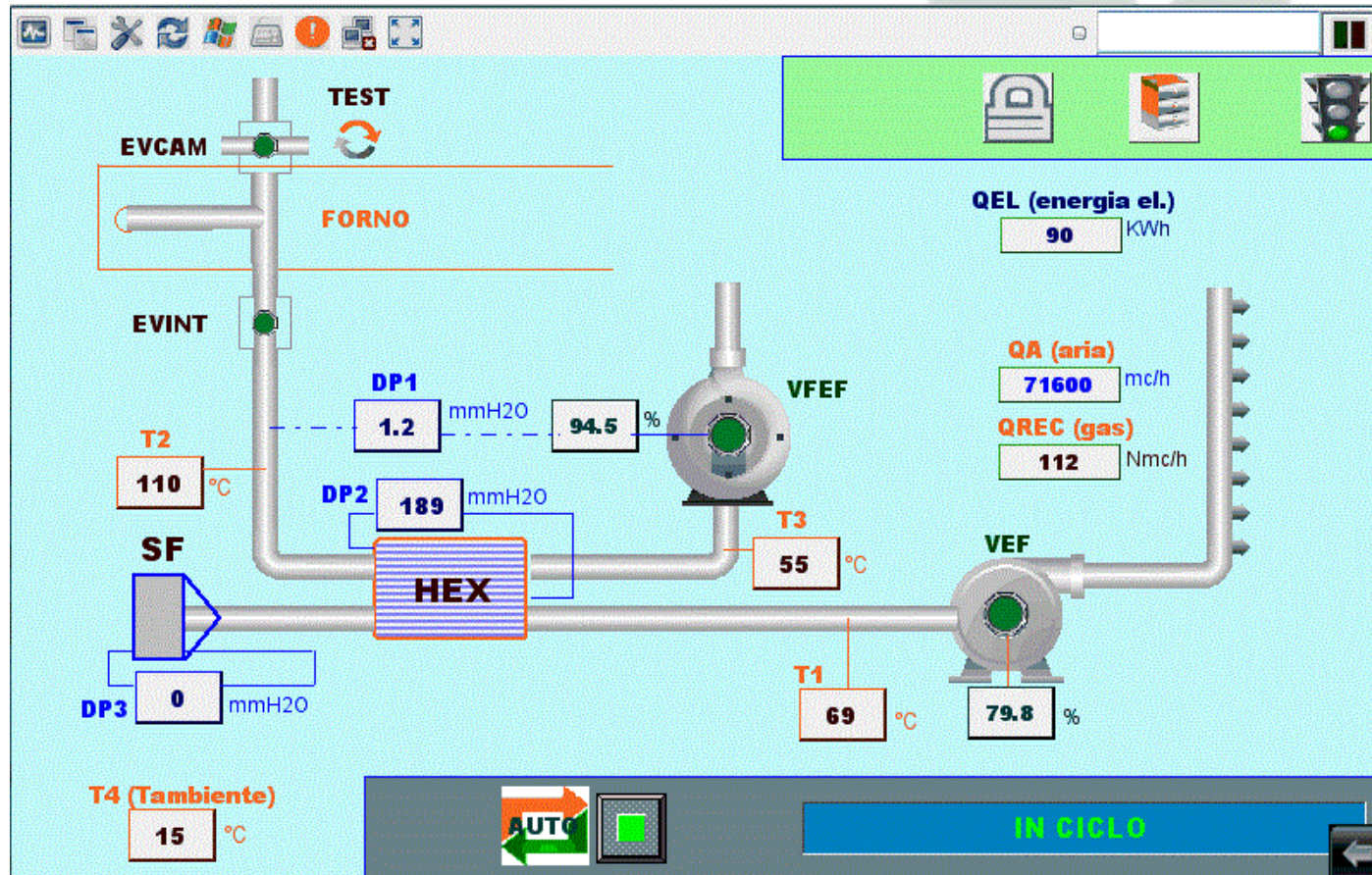

SISTEMI DI GESTIONE/SUPERVISIONE E CONTABILIZZAZIONE DEI RECUPERI TERMICI

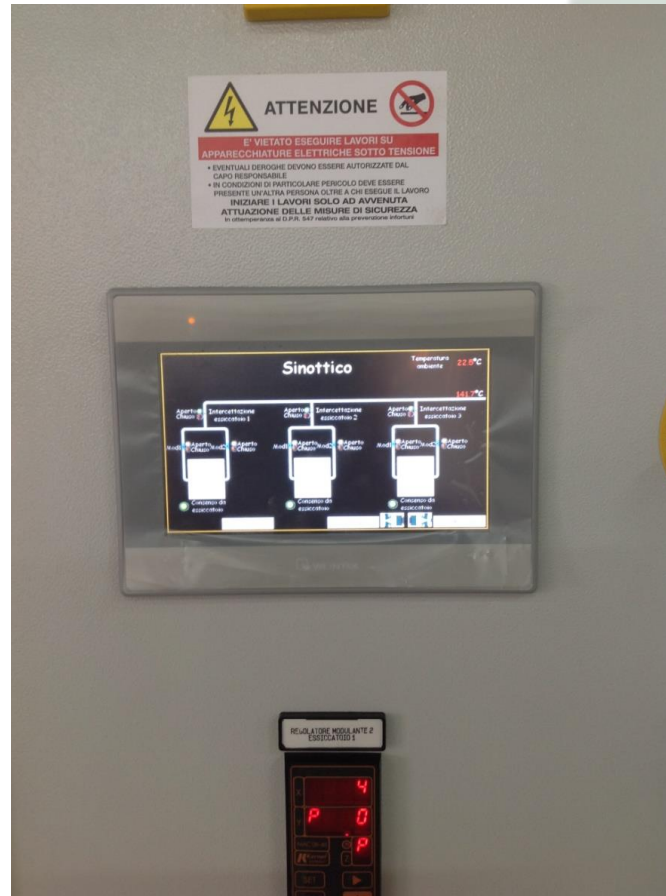

SISTEMI DI GESTIONE/SUPERVISIONE E CONTABILIZZAZIONE DEI RECUPERI TERMICI

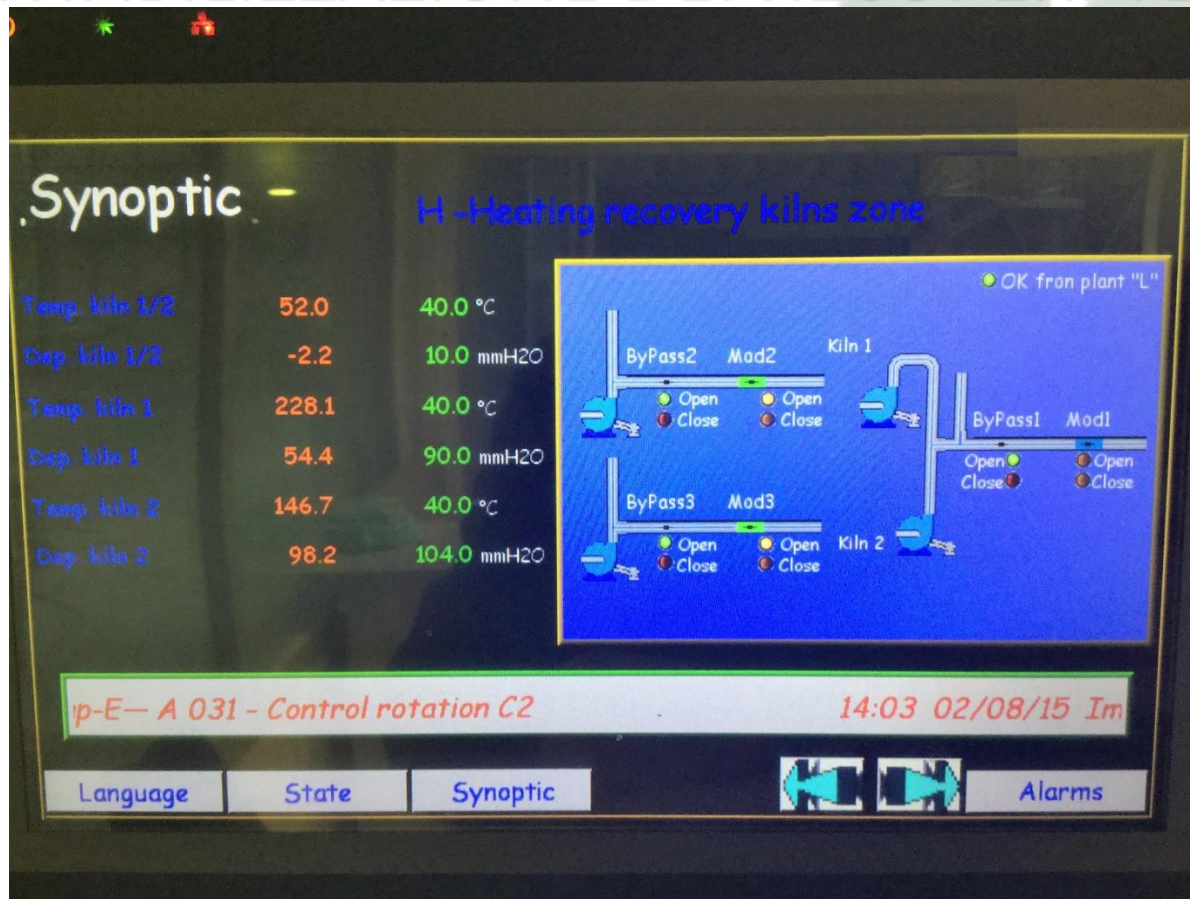

SISTEMI DI GESTIONE/SUPERVISIONE E CONTABILIZZAZIONE DEI RECUPERI TERMICI



SISTEMI DI GESTIONE/SUPERVISIONE E CONTABILIZZAZIONE DEI RECUPERI TERMICI

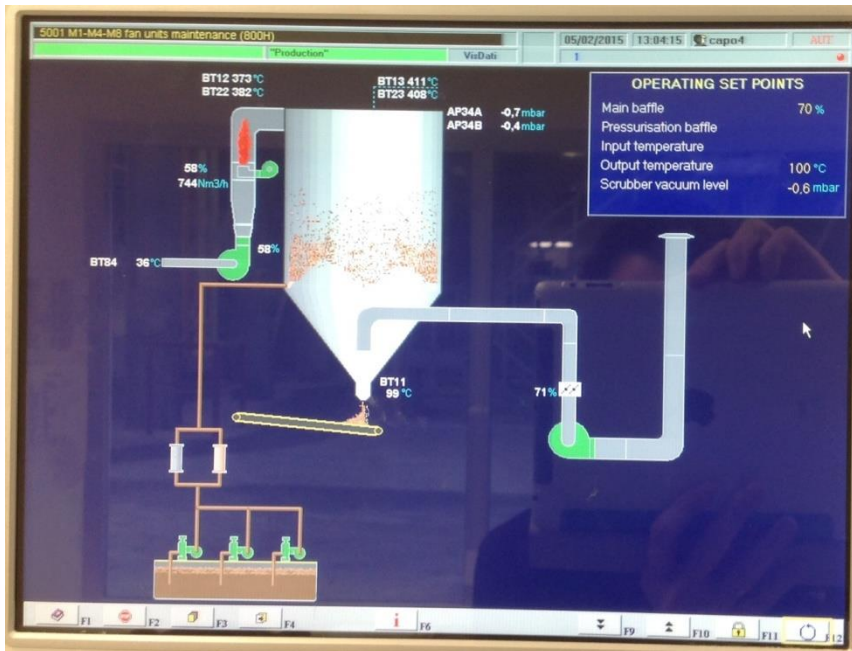

SENZA RECUPERO

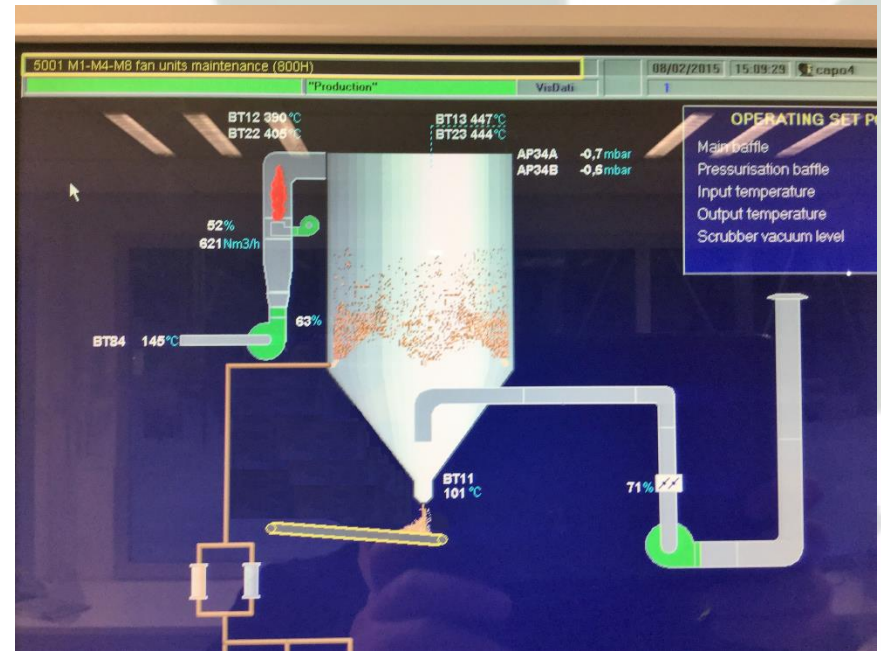

CON RECUPERO

**RINGRAZIAMO PER LA CORTESE ATTENZIONE
DEDICATACI E RESTIAMO A DISPOSIZIONE PER QUALSIASI
INFORMAZIONE DI CARATTERE TECNICO E
COMMERCIALE, ED EVENTUALI STUDI FATTIBILITA'
PRESSO VOSTRI STABILIMENTI CERAMICI**

TEL 0536 843861
INFO@CAMIDEPURAZIONI.IT
WWW.CAMIDEPURAZIONI.IT

